

FICHE TECHNIQUE : FILTRE FA/P1

Référence Client : FA/P1

Dimensions : L x l x e = 328 x 331 x 30 mm

Compositions :

- 1 cadre acier galva ép : 8/10è
- Tige soudée Ø2 soudé dans cadre
- 1 grillage galva 13x13 entrée d'air
- 1 média F5
- 1 média fibre de verre huilé
- 1 média synthétique G4
- 1 MD galva 10x5 sortie d'air avec plis renfort // à l'aile et centré.

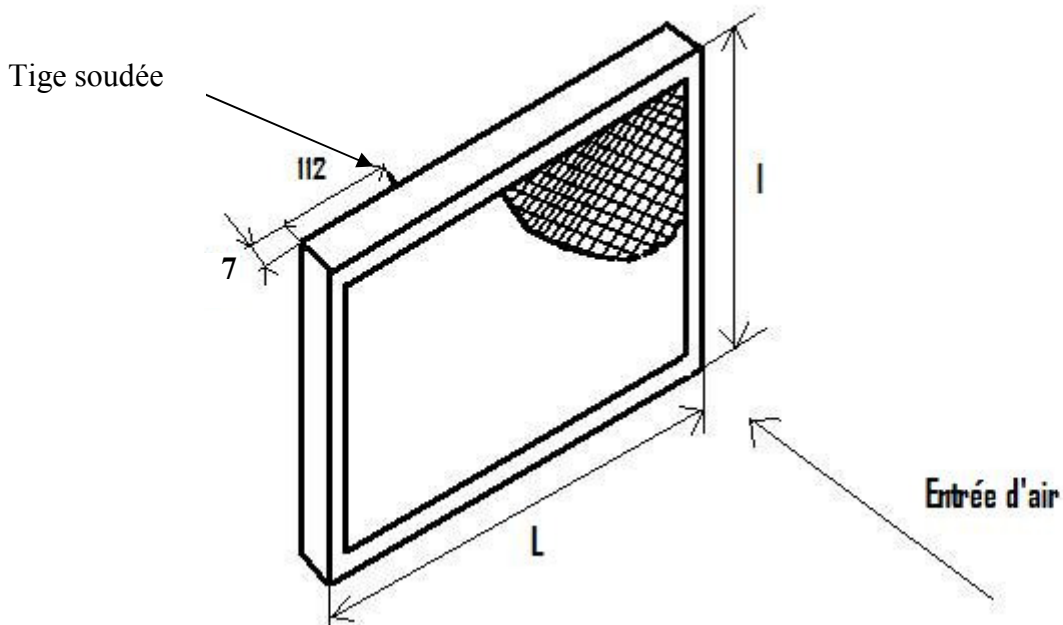

Poids unitaire : 2 Kg

Emballage : Unitaire (Dans un Carton) + Notice de Montage Filtre.

Date et Révisions :

08/11/2010 Rév: 3